

Produktdatenblatt

Design Trockenheizkörper
mit Handtuchhaltern

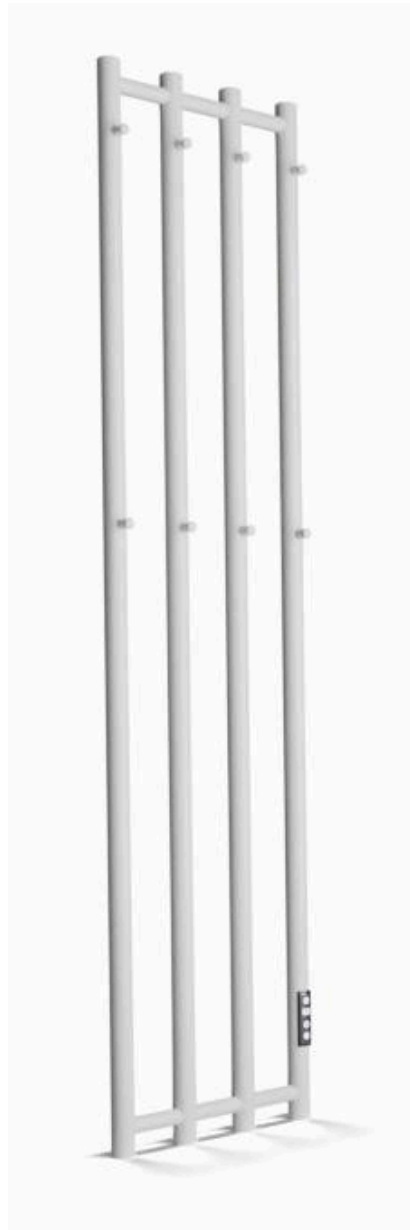

1. Technische Daten	2
2. Montageanleitung	2
Benötigte Werkzeuge:.....	2
Vorbereitung:.....	2
Montage.....	2
3. Technische Zeichnungen	4

1. Technische Daten

Maße (B x H x T)	Leistung elektrisch	Versandgewicht	Artikelgewicht
347 x 1405 mm	250 Watt	4,46 kg	3,20 kg

- **Panelgrößen:** Die vertikalen Rohre haben eine Größe von Ø32 x 1405 mm, während die horizontalen Paneele Ø19 x 347 mm messen.
- **Temperaturbereich:** 30 - 60°C
- **Zeitsteuerung:** Timer mit bis zu 8h Laufzeit (1h Schritte)
- **Farbvarianten:** Der Heizkörper ist in der Farbe Schwarz verfügbar.
- **Wandabstand:** Der Abstand der horizontalen Paneele zur Wand ist 82 - 97 mm.

2. Montageanleitung

Benötigte Werkzeuge:

- Zollstock
- Wasserwaage
- Bohrmaschine (Ø8 mm)
- Schraubendreher (PH2)

Vorbereitung:

- Überprüfen Sie den Inhalt der Verpackung auf Vollständigkeit.
- Wählen Sie einen geeigneten Ort und messen Sie die Wand, um sicherzustellen, dass der Heizkörper passt.
- Markieren Sie die Bohrlöcher gemäß der technischen Zeichnung.
- Bohren Sie die Löcher und überprüfen Sie mit der Wasserwaage, ob sie waagrecht sind.

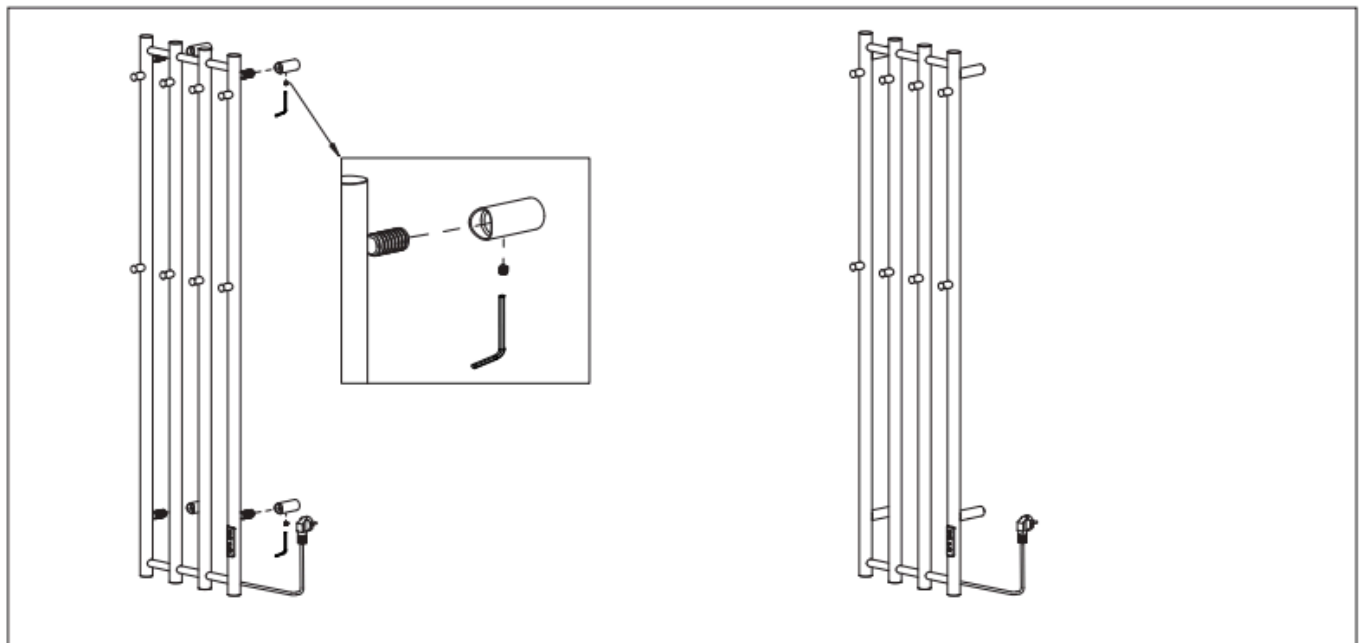
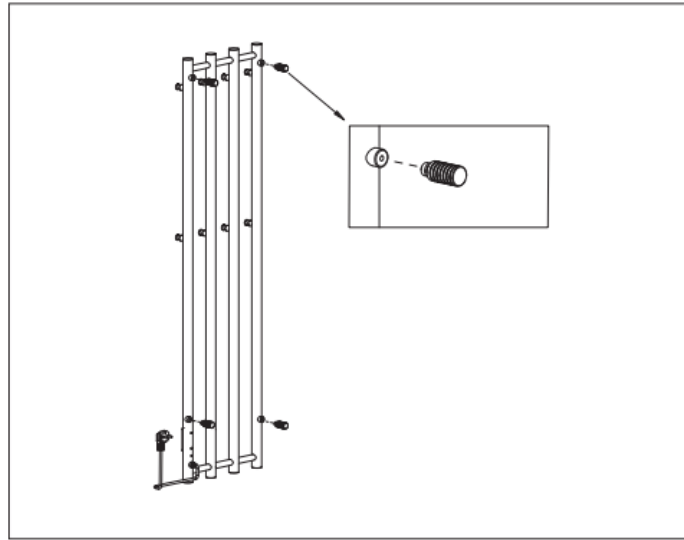

Montage

- Befestigen Sie die Halterungen an Wand und Heizkörper und prüfen Sie erneut die Ausrichtung mit der Wasserwaage. Bei Montage in einer Gipswand, verwenden Sie geeignete Dübel.
- Führen Sie die Befestigungen des Heizkörpers vorsichtig ineinander.
- Befestigen Sie diese mit der mitgelieferten Schraube



3. Betrieb



- Zum Ein- und Ausschalten des Heizkörpers betätigen Sie die  Power-Taste
- Um den Timer einzustellen drücken Sie auf die  Timer-Taste durch mehrfaches Tippen stellen Sie die Zeit ein, nach 3 Sekunden wird der Timer gestartet. Nach Ablauf der Zeit wird der Heizkörper automatisch ausgeschaltet.
- Die Temperatur wird mit der  Temperatur-Taste gesteuert durch kurzes Tippen wird die Temperatur von 30°C bis 60°C in 5°C Schritten erhöht.

4. Technische Zeichnung

Unit: mm

